

INDEX	DATUM	GEZ.	ÄNDERUNG

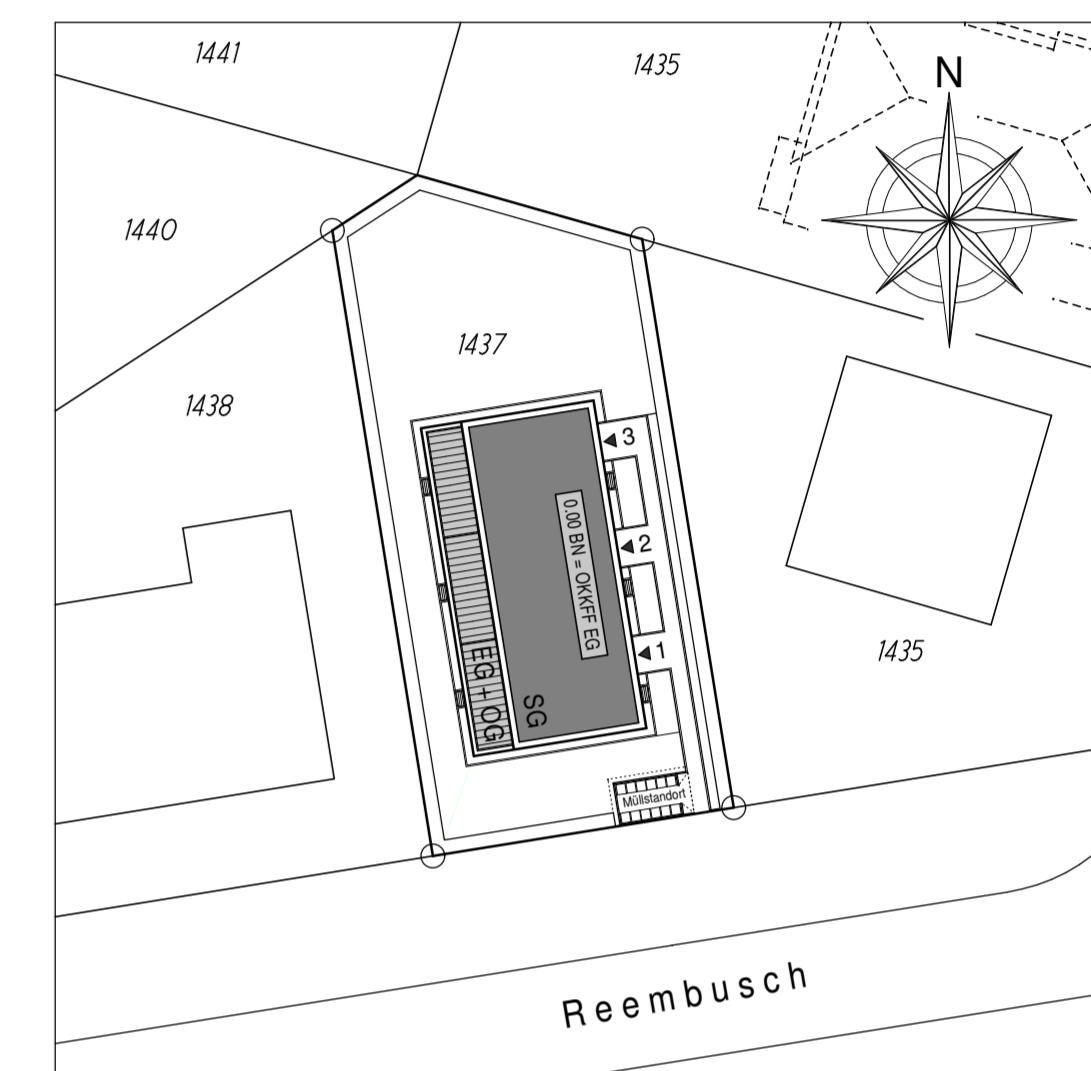

### LEGENDE

Angabe der Brüstungshöhen ist bezogen auf OKRD.  
Angabe der Innentürhöhen ist bezogen auf OKRD.

BT	Bauteil		Unbewehrter Beton
W	Wohnungsbezeichnung		Bewehrter Beton
D1	Detail		Porenbeton
F	Fassadenschnitt		KSV/KSL
Pos. 1	Position Statik		Verblendermauerwerk
NB	Nutzer-Baubeschreibung		Trockenbau
OKFF	Oberkante Fertigflusssboden		WD-Wanddurchbruch
OKRD	Oberkante Rohdecke		WS-Wandschütz vert.
OKGE	Oberkante Gelände		WA-Wandaussparung
BRH	Brüstungshöhe ab OKRD		DD-Deckendurchbruch
FB	Fussbodenoberbelag		BA-Bodenaussparung
	Tür mit Glasausschnitt		WDVS
	Beleuchtung - Spollicht		
	Lüftung (125 mm)		

### WÄNDEAUFBAU - OG

OG-AUSSENWÄNDE:	AUßENPUTZ GEWEBEARMIERT d=faktisch WDVS-DAMMPLATTEN WL6032 d=20 cm KLEBESCHICHT d=0,5 cm HINTERMAUERWERK PP 0.4-2.0-DM d=17,5 cm
INNENWÄNDE:	KS 14-12-DM d=11,5 cm
HAUSTRENNWÄNDE:	KS 2.0-20-DM d=11,5 cm

- Pos.5 : Stb.-OG-Decke H= 22 cm
- Pos.6 : Stb.-Fenstersturz 17,5 x 22 dckgl., C20/25, 2Ø12 o.u.u., Bgl. R188A
- Pos.7 : Stb.-Fenstersturz 17,5 x 22 dckgl., C20/25, 2Ø12 o.u.u., Bgl. R188A
- Pos.18 : Stb.-Ringbalken 11,5 x 22, C20/25, 2Ø10 o.u.u., Bgl. R188A
- Pos.20 : Stb.-Ringbalken 17,5 x 22, C20/25, 2Ø10 o.u.u., Bgl. R188A
- Pos.M1 : MWK 11,5 KSL 1.4 - 12 - DM - 127 m²
- Pos.M3 : MWK 11,5 KS 2.0 - 20 - DM - 95 m²
- Pos.M4 : MWK 17,5 PP2 0.4 - 2 - DM - 121 m²

RINGBALKEN Pos.18 UND Pos.20 MIT DECKE VERBINDEN UND GLEICHZEITIG BETONIEREN

### FUSSBODENAUFBAU OG

M1:10

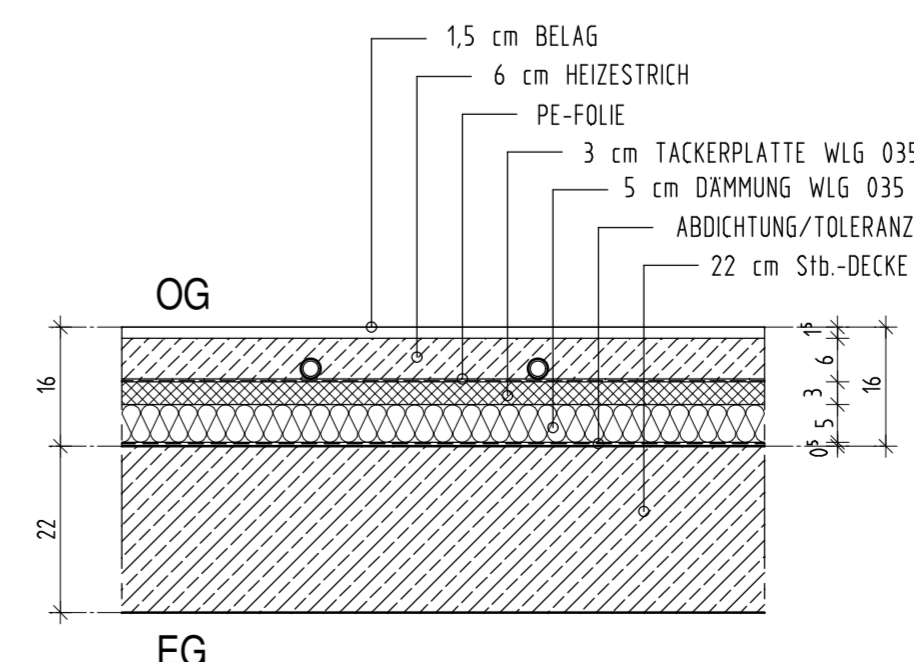

## B&B Hausbau GmbH

PROJEKT:	NEUBAU EINES TOWNHAUSES MIT 3 WE REEMBUSCH 69, 22179 HAMBURG		
BLATT:	GRUNDRISS OBERGESCHOSS	AUSFÜHRUNG	
BAUHERR:	B&B IMMOBILIEN GmbH		
PLANNER:	B&B HAUSBAU GmbH		
BAUHERR:	HIRSCHBERGER STRASSE 9, 27383 SCHEEDEL, TEL. 04263-932211, FAX: 04263-932219		
ARCHITEKT:			
MAßSTAB:	1 : 50	GEZEICHNET:	DY
DATUM:	21.09.2020	ZEICH.-NR.:	A 03